

### AUTOALINEANTE

Sistema de acople al motor que no requiere alineación.

### SELF-ALIGNMENT

Coupling system to engine that doesn't require alignment.

### BAJO MANTENIMIENTO

Rodamientos blindados que prolongan la vida útil.

### LITTLE MAINTENANCE

Armored bearings which prolong the lasting life.

### SEGURIDAD

Sello mecánico con inserto de carburo de tungsteno.

### SAFETY

Mechanical seal with inserted tungsten carbide.

### CAVITACIÓN CERO

Cámara de desgasificación que impide la formación de burbujas.

### ZERO CAVITATION

Degasification chamber that avoids the formation of bubbles.

### RENDIMIENTO

Túrbinas disponibles de acuerdo a los requerimientos de la instalación.

### PERFORMANCE

Available impellers according to the installation requirements.



### Diseñadas Específicamente

La bomba GL5 tiene un excelente desempeño en el fraccionado de GLP en carruseles de grandes dimensiones. Debido a su diseño, su rotación es armoniosa y silenciosa. Su horizontalidad y el sistema de armado de sus componentes hacen que su mantenimiento sea sencillo y rápido.

### Características Principales

- No cavitan.
- Sello mecánico con inserto de carburo de tungsteno, ubicado dentro de la cámara de la bomba y refrigerado por la circulación del producto.
- Mantenimiento simple y de bajo costo en repuestos.

### Designed Specifically

The GL5 pump has an excellent performance in the LPG fractioning in large carousels. By design its rotation is smooth and quiet. Its horizontality and the arming of its components makes maintenance be simple and quick.

### Main Features

- No cavitation.
- Mechanical seal with inserted tungsten carbide, located inside the pump's chamber and refrigerated by the circulation of the product.
- Simple maintenance and low cost spare parts.

### Aplicaciones

- Sistemas con grandes carruseles de llenado para cilindros de GLP.

### Applications

- Large carousels filling systems for LPG cylinders.

# Bomba Centrífuga de Quintuple Etapa Quintuple Stage Centrifugal Pump

# GL5

Modelo / Model		GL5-40	GL5-50	GL5-60
Caudal / Flow Rate	m <sup>3</sup> /h / gpm	40 / 176	50 / 220	60 / 264
Δ Presión / Δ Pressure	bar / psi	15 / 217	15 / 217	15 / 217
Entrada / Input	pulg / in	3	3	3
Salida / Output	pulg / in	2	2	2
Igualización / Leveling	pulg / in	½	½	½
Potencia (HP) / Power (HP)	50 Hz / 60 Hz	30 / 30	50 / 50	60 / 60
RPM / RPM	50 Hz / 60 Hz	2900 / 3600	2900 / 3600	2900 / 3600

## Información Técnica

### Sello Mecánico

Compuesto por una pista fija con inserto de carburo de tungsteno, una pista móvil de carbón sellado por medio de anillos de goma y una cápsula de resortes múltiples.

### Tipo de Motor

Modelo antiexplosivo, trifásico asincrónico, protección IP55, bridado.

### Acople a Motor

Acople autoalineante Bombadur ACDG®.

### Rodamientos

De alta velocidad 6306 C3 ZZ y 6307 C3 ZZ.

### Conexiones

Bridas Bombadur® tipo ASA 300, sujetas con espárragos B7 y tuercas 2H.

## Technical Information

### Mechanical Seal

Composed by a fixed path with inserted tungsten carbide, a carbide mobile path sealed with o-rings and a capsule of multiple springs.

### Engine Type

Anti-explosive, three phase asynchronous, IP55 protected, flanged model type.

### Coupling to Engine

Bombadur ACDG® self-aligning coupling.

### Bearings

High speed bearings 6306 C3 ZZ y 6307 C3 ZZ.

### Connections

Flanges Bombadur® ASA 300 type, fastened with B7 pins and 2H nuts.

#### Notas:

Diseño y especificaciones sujetos a cambio sin previo aviso. Consulte con el departamento de ingeniería para bombas con otras especificaciones.

#### Notes:

Design and specifications subject to change without notice. Consult engineering department for pumps with others specifications.

## Especificaciones de Materiales y Componentes Materials Specifications and Components

Parte / Part	Materiales	Materials
Cuerpo, Cabezal y Turbina / Case, Head and Impeller	Fundición Gris SAE 120 ASTM 48, Class 30	Gray Casting SAE 120 ASTM 48, Class 30
Eje / Shaft	Acero SAE 4140	Steel SAE 4140
Bridas / Flanges	Acero SAE 1010	Steel SAE 1010
Inserto de Pista Fija / Fixed Track Insert	Carburo de Tungsteno	Tungsten Carbide
Cápsula Porta Resorte / Spring Holder Capsule	Acero SAE 1010	Steel SAE 1010
Resorte de Cápsula / Capsule Spring	Acero AISI 416	Steel AISI 416
Pista Móvil / Mobile Track	Carbón	Coal
O-rings / O-rings	Neoprene®	Neoprene®

Neoprene® es una marca registrada de E. I. du Pont de Nemours and Company.  
Neoprene® is a registered trademark of E. I. du Pont de Nemours and Company.

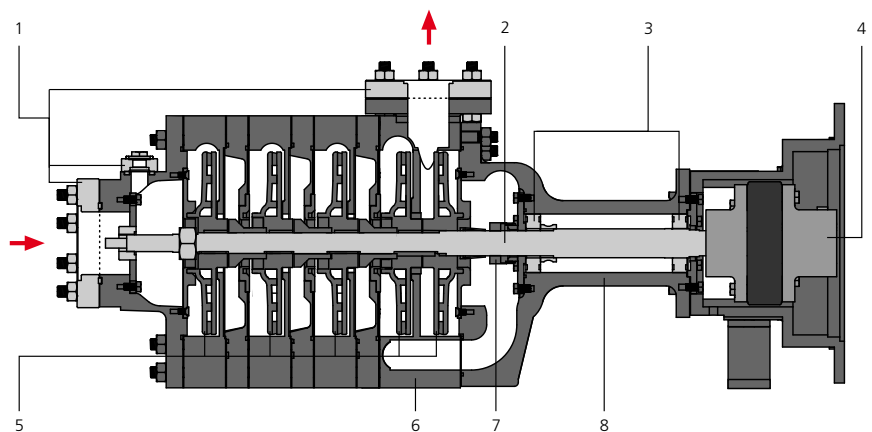

1. Bridas / Flanges
2. Eje / Shaft
3. Rodamientos / Bearings
4. Acople a Motor / Coupling to Engine
5. Turbinas / Impellers
6. Cuerpo / Case
7. Sello Mecánico / Mechanical Seal
8. Cabezal / Head



### Bombadur S.R.L.

Combatientes de Malvinas 1282  
B1871CSD, Dock Sud, Avellaneda  
Buenos Aires, Argentina

Tel.: +54 11 4222-2333  
Fax: +54 11 4201-2951  
www.bombadur.com

